

SR1

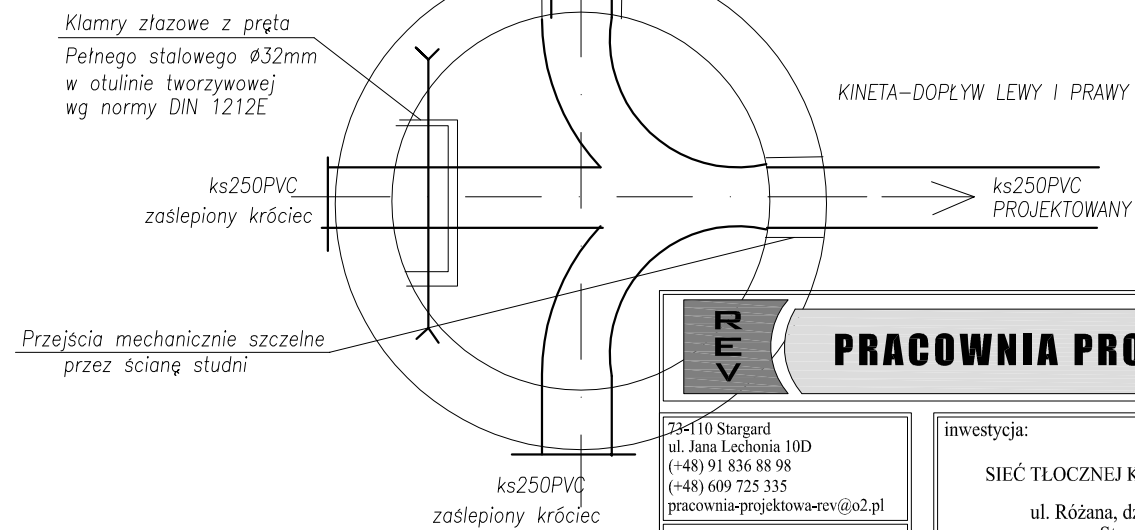
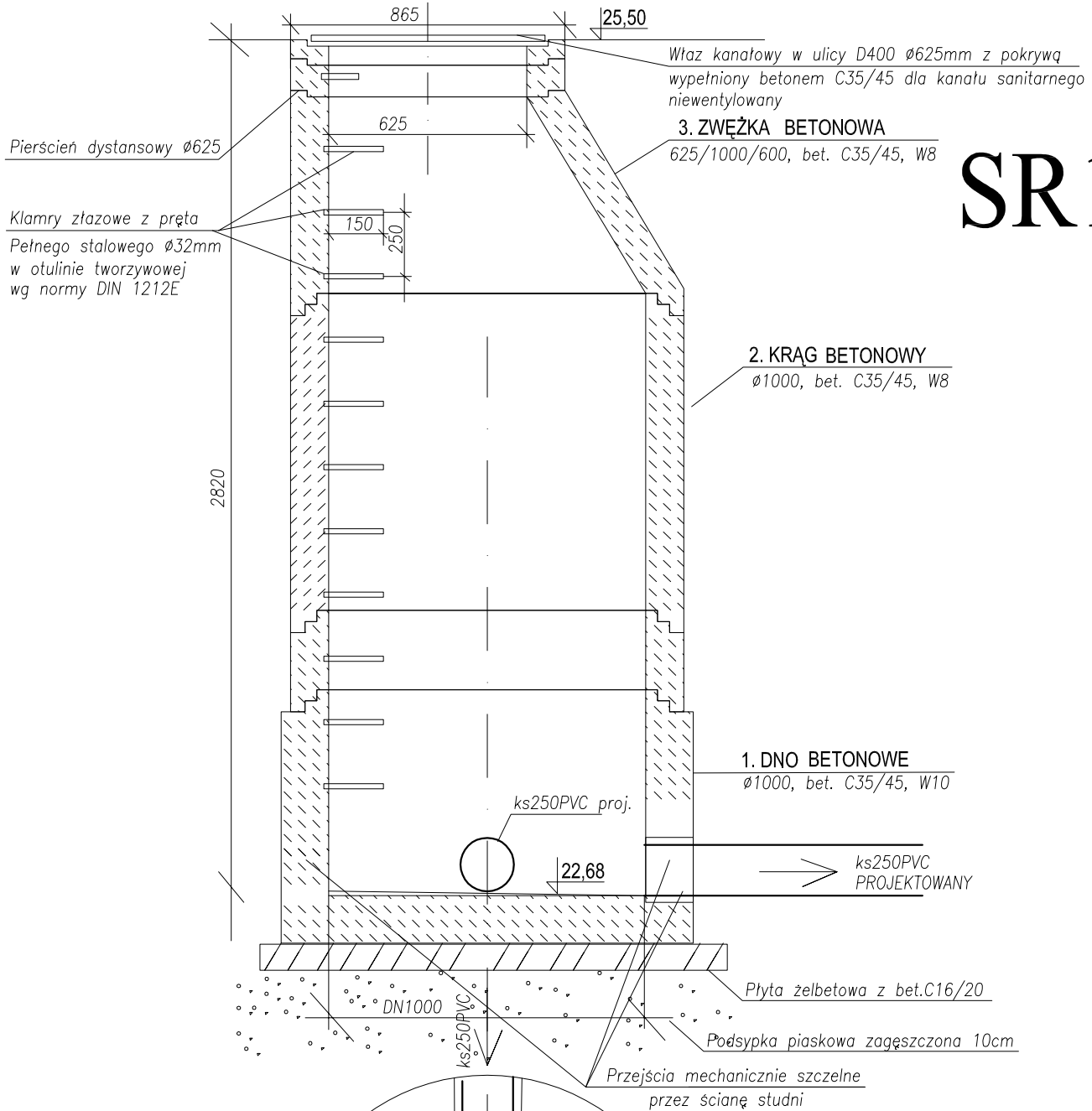

 PRACOWNIA PROJEKTOWA www.pracownia-rev.pl			
73-110 Stargard ul. Jana Lechonia 10D (+48) 91 836 88 98 (+48) 609 725 335 pracownia-projektowa-rev@o2.pl		inwestycja: SIEĆ TŁOCZNEJ KANALIZACJI SANITARNEJ ul. Różana, dz. geod. nr 2/1, 39, 40 Stargard, obr. 15	
projektant inst. sanitarnych: mgr inż. Ewa Rybak upr.bud. ZAP/0091/PWOS/04		inwestor: Wanda i Bogdan Andrusiecško ul. Miodowa 4 73-110 Stargard	
opracował: mgr inż. Katarzyna Macierzyńska		temat rysunku: TECHNOLOGIA STUDZIENKI Ks1- włączeniowej	
branża: INSTALACJE SANITARNE			
skala	-	data	2018.09
nr rys.			S4